

TRANCHEUR ALUMINIUM À COURROIE

LAME DIAM.350 MM, AFFUTEUR FIXE

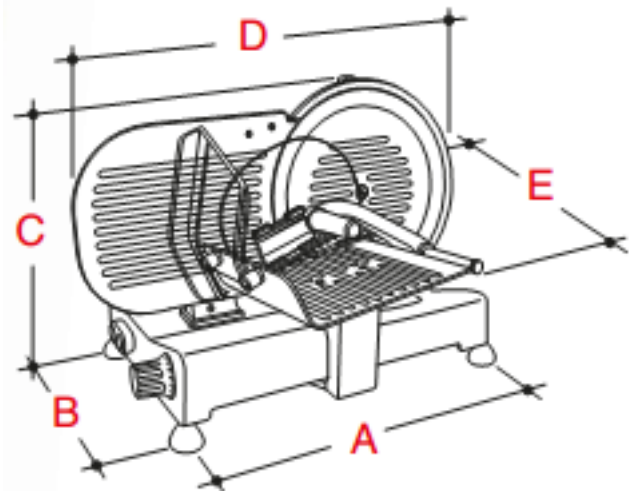

A	B	C	D	E
487	355	515	685	555

- Affûteur fixe avec double émeri pour affûter et enlever les bavures.
- Anneau laqué anodisé recouvrant la lame.
- Arbre porte lame monté sur doubles roulements à billes, ce qui rend le trancheur silencieux.
- Épaisseur de coupe maximum : 14 à 16mm.
- Lame professionnelle trempée au chrome dur, 3e génération 100 Cr6.
- Repose marchandise à vagues en aluminium anodisé, moulé sous pression.
- Bras poussoir en aluminium anodisé
- BLC - Blocage du chariot mobile avec possibilité de démonter le plateau et son palier pour un accès facile, même des parties inférieures, pour un nettoyage facile.
- CEV - Unité de contrôle CE remplaçable.
- Protecteur de lame et chariot mobile en aluminium anodisé pour un travail hygiénique.
- Base de conception moderne avec des bords arrondis.
- Bras poussoir avec embase de protection et poignée
- Poulie avec protection contre l'infiltration de liquides.
- Support spécial pivotant pour faciliter le nettoyage
- Moteur professionnel silencieux avec aération pour limiter la surchauffe.

MODÈLE	Ø lame	Puissance	Capacité de coupe	Course du chariot mobile	Poids net
KELLY350M	350 mm	300 Watts	290 x 220 mm	325 mm	37 kg